

SMARTLIFE



CAFETERA DE FILTRO SL-CM9402

MANUAL DE INSTRUCCIONES

Este producto es solo para uso doméstico.
Lea todas las instrucciones antes de usar.

Antes de utilizar el producto, lea atentamente el manual de usuario y consérvelo para futuras referencias.
Antes de enchufarlo, examine si el tomacorriente está correctamente conectado a tierra para garantizar su seguridad.

MEDIDAS IMPORTANTES DE SEGURIDAD

Al usar electrodomésticos, siga siempre las precauciones básicas de seguridad, incluso las siguientes:

1. Lea todas las instrucciones.
2. Asegúrese de que el suministro eléctrico coincida con el voltaje indicado en la placa con especificaciones de la cafetera.
3. Para evitar incendios, descargas eléctricas y lesiones personales, no sumerja el cable, el enchufe o la cafetera en agua u otros líquidos.
4. Se necesita supervisión cuando niños utilizan el producto o este se utiliza cerca de niños.
5. Desenchufe el equipo cuando no esté en uso y antes de limpiar. Permita que se enfríe antes de colocar o quitar accesorios y antes de limpiar.
6. No use ningún artefacto con el cable o el enchufe dañados, si el artefacto funciona mal o si está dañado de alguna manera. Lleve el mismo al centro de reparaciones autorizado más cercano para que lo examinen, reparen o ajusten.
7. El uso de accesorios no recomendados por el fabricante del artefacto puede causar incendios, descargas eléctricas o daños personales.
8. No use al aire libre.

CUIDADO

Para reducir el riesgo de lesión personal o daño a bienes/propiedad:

- Este artefacto está destinado a uso doméstico no industrial ni comercial en interiores. No lo use al aire libre o para otros fines.
- No permita que el cable cuelgue donde alguien podría tropezarse con él o tirar de él (por ejemplo, por el borde de una mesa o mesada).

9. No permita que el cable cuelgue por el borde de la mesa o mesada ni que toque superficies calientes.
10. No coloque la cafetera sobre hornallas a gas o eléctricas calientes ni cerca de ellas, ni en un horno caliente.
11. Use el artefacto solo para los fines provistos.
12. No limpie con limpiadores, lana de acero u otro material abrasivo.
13. Para desconectar, coloque todos los controles en "Off" (apagado) y luego desenchufe de la pared. Siempre sostenga el enchufe. Nunca tire del cable.
14. Se pueden producir quemaduras si se retira la tapa durante los ciclos de elaboración. Tenga cuidado de no quemarse con el vapor.
15. Algunas partes del artefacto se calientan durante el funcionamiento; no los toque con la mano. Use agarraderas.
16. No deje la jarra vacía sobre la placa calentadora caliente, ya que podría quebrarse.
17. No use el artefacto si la jarra está agrietada o la agarradera está suelta o debilitada. Use solo la jarra provista con esta cafetera. Use con cuidado, ya que la jarra es muy frágil.
18. Este artefacto no está destinado a ser usado por personas (incluso niños) con capacidades físicas, sensoriales o mentales disminuidas o con falta de experiencia y conocimiento, a menos que hayan recibido supervisión o instrucción con respecto a su uso por una persona responsable por su seguridad.
20. Los niños deben estar supervisados para garantizar que no jueguen con la licuadora.
21. No coloque una jarra caliente sobre una superficie caliente o fría.
22. No deje que la cafetera funcione sin agua.
23. Este artefacto está destinado a ser usado en aplicaciones domésticas.
24. Guarde estas instrucciones.

CONOZCA LA CAFETERA

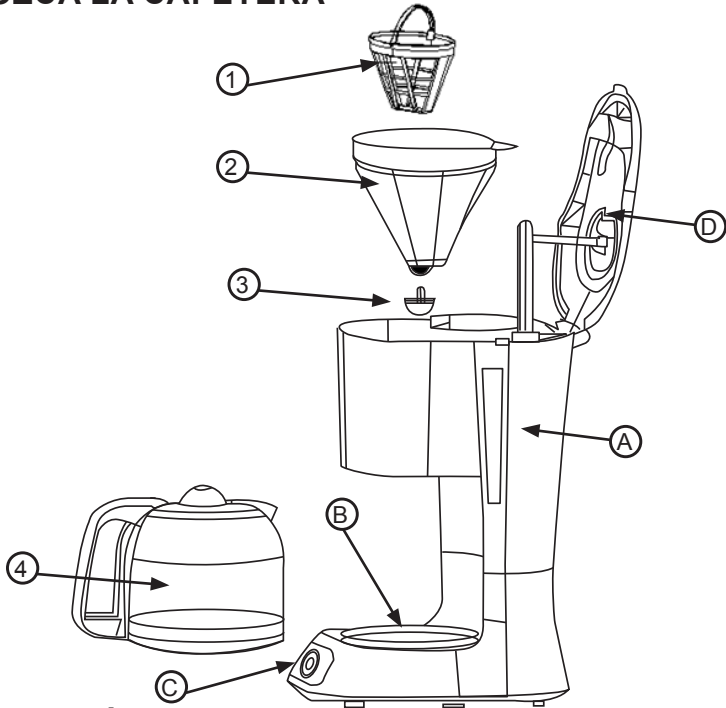

DESCRIPCIÓN

- | | |
|----------------------|----------------------|
| 1. Filtro | A. Depósito de agua |
| 2. Portafiltro | B. Placa calentadora |
| 3. Válvula antigoteo | C. Encendido/apagado |
| 4. Jarra | D. Tapa |

ANTES DE USAR POR PRIMERA VEZ

Verifique que estén todos los accesorios y que la unidad no esté dañada. Coloque agua en el depósito hasta el nivel máximo y deje funcionar sin café molido. Luego, deseche el agua. Limpie y seque bien todas las piezas removibles según la sección "LIMPIEZA Y MANTENIMIENTO".

CÓMO USAR LA CAFETERA

11. Abra la tapa superior y llene el depósito de agua con agua fría potable.

NOTA: No supere el nivel máximo de agua indicado. El artefacto puede preparar un máximo de 8 tazas de café por ciclo.

2. Coloque el portafiltro en el recipiente, asegurándose de que esté bien colocado. Luego, coloque el filtro.

3. Agregue café molido en el filtro. En general, una taza de café lleva una cucharada de café molido, pero puede ajustar la cantidad según su gusto personal. Vuelva a colocar la tapa.

4. Coloque la jarra de vidrio con la tapa en su lugar sobre la placa calentadora. Asegúrese de que el centro de la jarra esté alineado con el centro del portafiltro.

5. Enchufe la unidad al tomacorrientes.

6. Presione el interruptor en la posición "I". El indicador se iluminará y la cafetera comenzará a funcionar. El proceso puede interrumpirse al presionar el interruptor en la posición "0" en cualquier momento. El indicador se apagará y la cafetera dejará de funcionar. Si presiona el interruptor otra vez en la posición "I", la cafetera seguirá funcionando.

NOTA: La cafetera está diseñada con una función para pausar y servir. Si lo desea, en cualquier momento del ciclo de preparación, puede retirar temporalmente la jarra y servir una taza de café. El ciclo de preparación no se verá interrumpido y no goteará café del artefacto. Simplemente vuelva a colocar la jarra de vidrio sobre la placa calentadora y reinicie el ciclo de preparación. No retire la jarra más allá de 30 segundos y nunca vuelva a colocarla vacía sobre la placa cuando aún está caliente.

7. Retire la jarra para servir cuando haya terminado el proceso de preparación.

NOTA: La cantidad de café que obtenga será menor a la cantidad de agua colocada, ya que el café molido absorbe parte del agua.

CUIDADO: Al servir café, el ángulo de inclinación momentáneo de la jarra no debe superar los 45 grados desde la posición vertical. Sirva el café lentamente hasta que la jarra esté vacía. De lo contrario, el café caerá por el borde de la tapa y provocará daños personales.

8. Después del proceso de preparación, el artefacto pasará de forma automática al modo de calentamiento, que mantendrá el café caliente hasta que apague la cafetera. En modo calentamiento, la cafetera se apagará automáticamente luego de 40 minutos de estar inactiva, si no se hubiera apagado antes de forma manual. Se sugiere no calentar durante más de una hora. Para un sabor óptimo del café, sirva recién preparado.

9. Apague la cafetera y desenchúfela cuando no esté en uso.

LIMPIEZA Y MANTENIMIENTO

PRECAUCIÓN: Asegúrese de desenchufar el artefacto antes de limpiar. Para evitar descargas eléctricas, no sumerja cables, enchufes o la unidad en agua u otro líquido.

1) Lave las piezas removibles después de cada uso en agua jabonosa caliente.

2) Limpie la superficie externa del producto con un paño suave húmedo para eliminar las manchas.

NOTA: No intente limpiar el interior del depósito de agua, ya que puede dejar pelusas y obstruir la cafetera. Solo enjuague con agua fría periódicamente.

3) Pueden formarse gotas de agua en el área sobre el portafiltro y caer sobre la base del producto durante el proceso de preparación de café. Para controlar el

goteo, limpie el área con un paño limpio y seco después de cada uso del producto.

4) Vuelva a colocar todas las piezas y guarde hasta el siguiente uso.

ELIMINACIÓN DE DEPÓSITOS MINERALES

Para que la cafetera funcione de forma eficiente, limpie periódicamente los depósitos minerales que deja el agua según la calidad del agua en su área y la frecuencia de uso. Recomendamos eliminar los depósitos minerales de la siguiente manera:

1. Llene el depósito con agua y descalcificador hasta el nivel máximo indicado. La relación de agua y descalcificador es de 4:1. Para obtener más información, consulte las instrucciones del descalcificador. Use un “descalcificador para el hogar”. También puede usar ácido cítrico en lugar del descalcificador (cien partes de agua por tres partes de ácido cítrico).
2. Coloque la jarra de vidrio sobre la placa calentadora.
3. Asegúrese de que el filtro (sin café molido) y el portafiltro estén colocados en su lugar.
4. Encienda la cafetera y deje que “prepare” la solución descalcificadora.
5. Después de “preparar” una taza de solución, apague la cafetera.
6. Deje la solución reposar 15 minutos y repita los pasos 3 a 5.
7. Encienda la cafetera y deje procesar la solución hasta que el depósito de agua esté completamente vacío.
8. Enjuague haciendo funcionar la cafetera con agua al menos 3 veces.

CONSEJOS PARA PREPARAR UN CAFÉ DE EXCELENTE SABOR

1. Una cafetera limpia es esencial para preparar un gran café. Limpie la cafetera regularmente como se especifica en la sección “**LIMPIEZA Y MANTENIMIENTO**”. Siempre use agua fresca y fría.
2. Guarde el café molido en un lugar seco y fresco. Después de abrir un paquete de café molido, ciérrelo bien y guárdelo en el refrigerador para mantener su frescura.
3. Para un café de sabor óptimo, compre café en granos y muélalo justo antes de preparar el café.
4. No use café molido usado, ya que se reducirá su sabor en gran medida. No se recomienda recalentar el café, ya que su mejor sabor se produce inmediatamente después de prepararlo.
5. Limpie la cafetera cuando el uso causa grasitud. Las pequeñas gotas que se ven en el café negro recién hecho se debe a la extracción de aceite del café molido.
6. El uso de café tostado puede producir más grasitud.

SEÑALES DE ADVERTENCIA IMPORTANTES PARA LA INSTALACIÓN



- Conecte el cable a una toma de alimentación CA 220V-240V/50Hz y utilice la toma de alimentación únicamente para este electrodoméstico. No use ex-

tensiones.

- Si comparte el tomacorriente de pared con otros aparatos mediante una zapatilla eléctrica o un cable de extensión se puede producir una descarga eléctrica o un incendio.
- Compruebe que el voltaje, la frecuencia y la corriente coincidan con las especificaciones del producto. De no hacerlo se puede producir una descarga eléctrica o un incendio. Conecte el enchufe en el tomacorriente firmemente.
- Elimine regularmente cualquier sustancia ajena como polvo o agua de los terminales y los puntos de contacto del enchufe de alimentación con un paño seco.
- Desconecte el enchufe de alimentación y límpielo con un paño seco. De no hacerlo se puede producir una descarga eléctrica o un incendio.
- Conecte el enchufe de alimentación en el tomacorriente de pared en la dirección correcta de manera que el cable se dirija hacia el piso. Si conecta el enchufe de alimentación en la dirección opuesta, los cables eléctricos dentro del cable se pueden dañar y provocar una descarga eléctrica o un incendio.
- Mantenga los materiales de embalaje lejos del alcance de los niños, ya que pueden ser peligrosos para éstos. Si un niño mete la cabeza en una bolsa, se puede asfixiar.
- Este aparato debe tener la conexión a tierra adecuada.
- No realice la conexión nunca en una tubería de gas, un caño de agua de plástico ni en una línea de teléfono. Se puede provocar una descarga eléctrica, un incendio, una explosión o problemas con el producto.
- Nunca enchufe el cable de alimentación en un tomacorriente que no esté correctamente conectado a tierra y que no siga las normas locales y nacionales.
- No instale este aparato cerca de un calentador o materiales inflamables.
- No instale este aparato en un lugar con humedad, aceites o polvo, que esté expuesto a la luz directa del sol o al agua (gotas de lluvia).
- No lo utilice con un transformador eléctrico. Se puede provocar una descarga eléctrica o un incendio.
- No lo utilice con un cable o un enchufe de alimentación dañados ni en un tomacorriente de pared suelto. Se puede provocar una descarga eléctrica o un incendio.
- No tire del cable de alimentación ni lo doble excesivamente.
- Evite retorcer o enrollar el cable de alimentación.
- No cuelgue el cable de alimentación de un objeto metálico, no coloque objetos pesados sobre el cable de alimentación, no lo ponga entre objetos ni por detrás del aparato. Se puede provocar una descarga eléctrica o un incendio. No tire del cable de alimentación para desenchufarlo. Para desenchufar el cable sujételo por el enchufe. De no hacerlo se puede producir una descarga eléctrica o un incendio.



MEDIOAMBIENTE

No deseche el artefacto con los residuos domésticos normales. Llévelo a un punto de recolección oficial para su reciclaje. Al hacerlo, contribuye con el cuidado del medioambiente.

CERTIFICADO DE GARANTIA VISUAR S.A. / VISUAR URUGUAY S.A.

| | |
|---|---|
| Modelo: N° de Serie: | Fecha de Venta: |
| COMPRADOR Nombre: Dirección: | VENDEDOR Factura N°: Sello y Firma del Comercio: |

CONDICIONES GENERALES

Estimado cliente, en primer lugar reciba Ud. nuestro saludo y agradecimiento por haber elegido un producto SMARTLIFE. Le rogamos remitirse al Manual de Instrucciones adjunto para cuestiones relativas a las especificaciones técnicas de uso, instalación y mantenimiento del producto.

VISUAR S.A. garantiza al comprador de cada producto, la reparación del mismo y/o la reposición de las piezas que resultaren con defecto de fabricación durante el período de garantía, según las CONDICIONES GENERALES que figuran a continuación:

I- El período de garantía es 24 (veinticuatro) meses corridos siendo estos computados en todos los casos a partir de la fecha de compra que surja de la factura original correspondiente a la venta del producto por parte de un distribuidor autorizado por Visuar S.A. o Visuar Uruguay S.A.

II- La presente garantía no implica la reposición y/o reparación de los elementos o partes deteriorados por el uso normal del equipo (accesorios, piezas desgastables, pilas, baterías, cintas, lámparas, cabezas de audio/video, etc.). Esta garantía cubre mano de obra y repuestos.

III- El uso de este producto deberá hacerse siguiendo y respetando las especificaciones técnicas, instalación y consejos que se formulan en el "MANUAL DE INSTRUCCIONES, MANUAL DE INSTALACION y/o GUIA DEL USUARIO", que se entregan junto con el producto.

IV- Esta garantía no cubre desperfectos por incorrecta instalación, conexión, ni impericia en el manejo del producto, ello está indicado en el "MANUAL DE INSTRUCCIONES, MANUAL DE INSTALACION y/o GUIA DEL USUARIO", que se entregan junto con el producto.

VI- El servicio de esta garantía deberá ser solicitado exclusivamente a un SERVICIO TECNICO AUTORIZADO por Visuar S.A. o Visuar Uruguay S.A.

Visuar S.A. o Visuar Uruguay S.A. se compromete a realizar sus mejores esfuerzos para que las reparaciones que deban efectuarse bajo la presente garantía queden concluidas dentro del plazo que no excederá de los 90 días corridos, contados a partir de la entrega del producto a tales efectos, salvo caso fortuito o fuerza mayor.

VII- Esta garantía perderá y/o carecerá de validez en los siguientes casos:

1. Daños producidos por el transporte después de la compra.
2. Roturas, daños o desperfectos que no sean de fabricación.
3. Daños ocasionados por el mal manejo o uso abusivo del producto.
4. Derrame de sustancias sobre el producto.
5. Daños ocasionados por su utilización con corriente eléctrica que no corresponda o por fluctuación del voltaje provisto por las compañías de electricidad.

6. Daños producidos por incorrecta instalación o conexiones externas.
 7. Cualquier deterioro producido por siniestros, meteoros o accidentes diversos (rayos, incendios, inundaciones, descargas por líneas de tensión, etc.).
 8. Presencia de arena, líquido de pilas, agua, o cualquier elemento extraño en el interior del producto.
 9. Si el producto fue reparado por personal no autorizado por Visuar S.A. o Visuar Uruguay S.A. o ha sido modificado parcial o totalmente, o se le hubieran agregado elementos extraños al mismo.
 10. Defectos estéticos o cosméticos.
 11. Defectos que fuesen ostensibles o manifiestos al momento de la adquisición.
 12. Si el número de serie no coincidiera con el impreso en esta garantía o se observa su alteración.
- Esta enumeración no es de carácter taxativo, quedando excluidos de la presente garantía todos aquellos supuestos en los que en términos generales el funcionamiento anormal del producto se deba a causas que no sean directa y exclusivamente atribuible a Visuar S.A. o Visuar Uruguay S.A.
- VIII- Esta garantía conjuntamente con la boleta de compra debe permanecer en poder del usuario para ser presentada ante nuestro SERVICIO TECNICO AUTORIZADO, solamente si el producto requiere atención técnica dentro del período de garantía.
- IX- Este certificado de garantía es válido únicamente en el Territorio de la Republica Argentina o en la República Oriental del Uruguay, según corresponda.
- X- Todo conflicto vinculado a la aplicación del presente certificado de garantía se dilucidará en la jurisdicción de los tribunales de la Ciudad Autónoma de Buenos Aires, o en tribunales de la ciudad de Montevideo, según corresponda.
- XI- En todo momento, Visuar S.A. o Visuar Uruguay S.A. podrá optar por sustituir el producto objeto de esta garantía por otro de similares o superiores características técnicas, de acuerdo con las disponibilidades de productos al momento de la sustitución, sin que deba responder por daños y perjuicios especiales, consecuentes o incidentales, resultado de la venta, compra o uso de este producto, sin importar el motivo. Se excluye de esta garantía todo tipo de responsabilidad por daños y perjuicios especiales, consecuentes o incidentales (incluidos, pero sin limitarse a ellos, el lucro cesantes, costes por tiempo de indisponibilidad de uso del equipo, coste de reclamaciones de sus clientes por tales daños resultantes de la compra, uso o falla del producto), sin importar la causa del incumplimiento de cualquier garantía escrita implícita.

SERVICIO TECNICO AUTORIZADO

Argentina: Tel: 0800-122-SMLF (7653)

e-mail: soporte@smartlife.com.ar

HORARIO DE ATENCION: DE LUNES A VIERNES DE 8 A 16 HS.

Uruguay: Joaquín Requena 1374 Tel.: 2401-1976. Para mas información de servicios técnicos en el interior del país visite www.smartlife.com.uy

IMPORTANTE

PARA QUE ESTA GARANTÍA TENGA VALIDEZ DEBERÁ TENER LOS DATOS COMPLETOS QUE FIGURAN EN LA MISMA, Y ADEMÁS DEBE ESTAR ACOMPAÑADA POR LA FACTURA DE COMPRA ORIGINAL DEBIDAMENTE CONFECCIONADA POR LA CASA VENDEDORA.



Visuar S.A.

B. Quinquela Martín 1924 -C1296ADN
Ciudad Autónoma de Buenos Aires - Argentina.
Tel: (011) 4109.3000 - www.visuar.com.ar

Visuar Uruguay S.A.

Ruta 101 Km. 28.600
Canelones - Uruguay
Tel.: +598.2288 2288 - www.visuar.com.uy

SERVICIO TÉCNICO

ARGENTINA: Si necesita información o tiene una consulta, contáctese con el Centro de Servicio Autorizado al 0800-122-SMLF (7653) o por email: soporte@smartlife.com.ar
URUGUAY: Joaquín Requena 1374 Tel.: 2401-1976.
Para más información de servicios técnicos en el interior del país visite www.smartlife.com.uy

ESPECIFICACIONES Y CARÁCTERÍSTICAS

Visuar S.A.: Origen China. 220-240V~; 50-60Hz; CL I; 900W

Visuar Uruguay S.A.: Origen China. 220-240V~; 50-60Hz; CL I; 900W

SMARTLIFE

En **Argentina**: Importado, distribuido y garantizado por
Visuar S.A. Quinquela Martín 1924, C1296ADN,
C.A.B.A., Argentina. C.U.I.T.: 30-65553446-2.

www.visuar.com.ar

En **Uruguay**: Importado, distribuido y garantizado por
Visuar Uruguay S.A. Ruta 101 Km. 28.600, Canelones,
Uruguay. RUT N° 216175440017. www.visuar.com.uy

